

# Руководство пользователя

Руководство пользователя МУЛ-325  
натяжитель для полиэстровой ленты

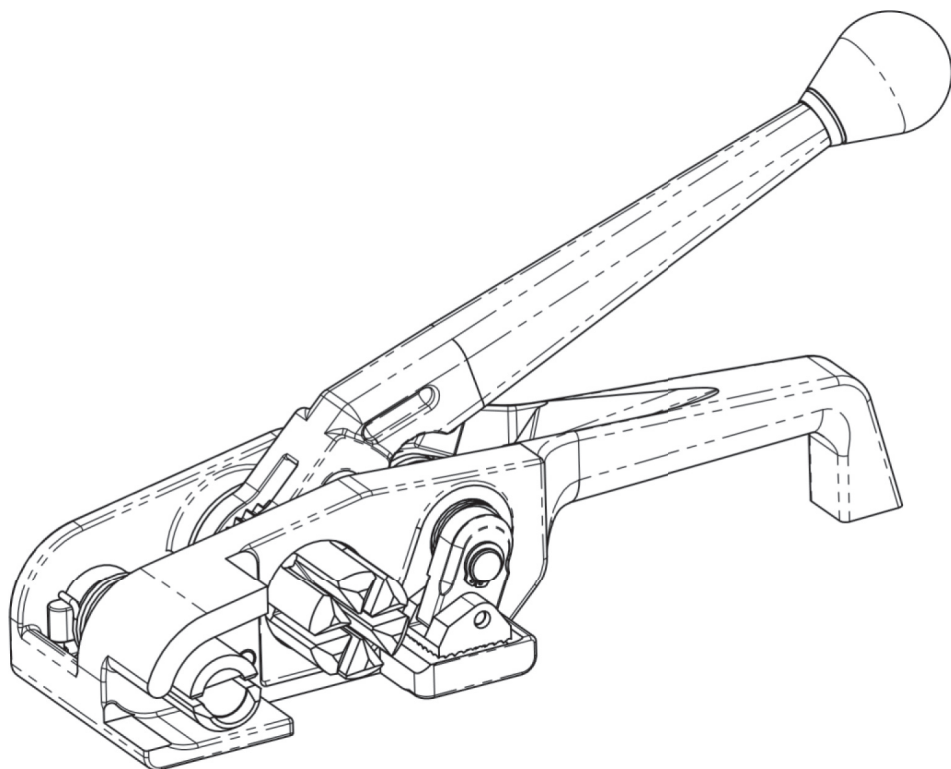

Тип ленты

Композитная /

Тканная кордовая лента

Ширина ленты

До 19 мм

Толщина ленты

Все существующие ленты

Тип соединения

Скоба

Вес

1.6 кг

Опорная поверхность

Д: 121 мм; Ш: 70 мм

Длина рукоятки

230 мм

# РУКОВОДСТВО ПО ЭКСПЛУАТАЦИИ

Начальное положение

Рис. 1

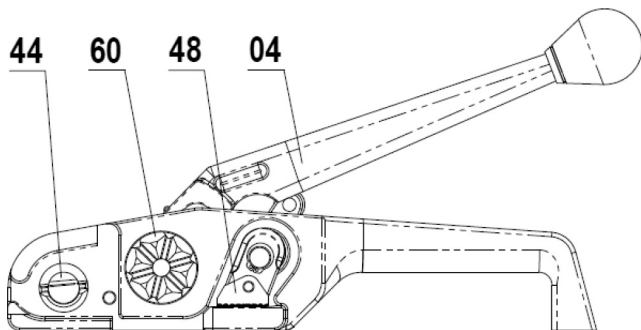

1. Установите устройство опорной поверхностью на пакуемый объект. Намотайте ленту вокруг упаковки. Проденьте нижний конец ленты **101** в **пряжку 102**. Проденьте другой конец ленты **100** в **пряжку 102**. Вручную, выньте лишнюю ленту путем натягивания **конца 100**. Поместите МУЛ-325 примерно на 250 мм от **пряжки 102**, как показано на Рис. 2.

Рис. 2

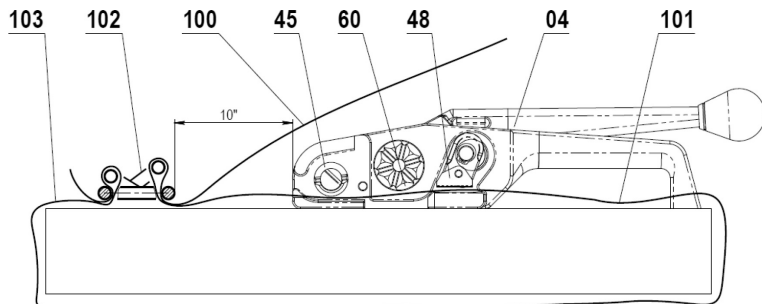

2. Поднимите **Прижимную пята 48** посредством прижима вниз **Натяжной рукоятки 04**. Проденьте нижний конец ленты **101** под **Корпус ножа 45**, под **прижимную пята 48**. Проденьте **верхнюю ленту 100** через **Корпус ножа 45** через **ворот 60**, как показано на Рис. 3.

Рис. 3

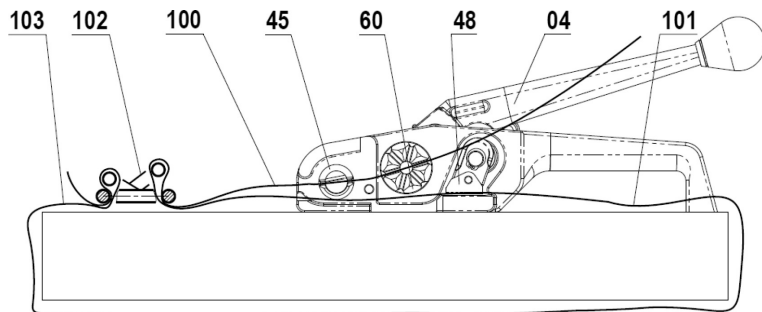

3. Натяните ленту, перемещая **Натяжную рукоятку 04** с помощью храпового механизма так, как показано на Рис. 4.

Рис. 4

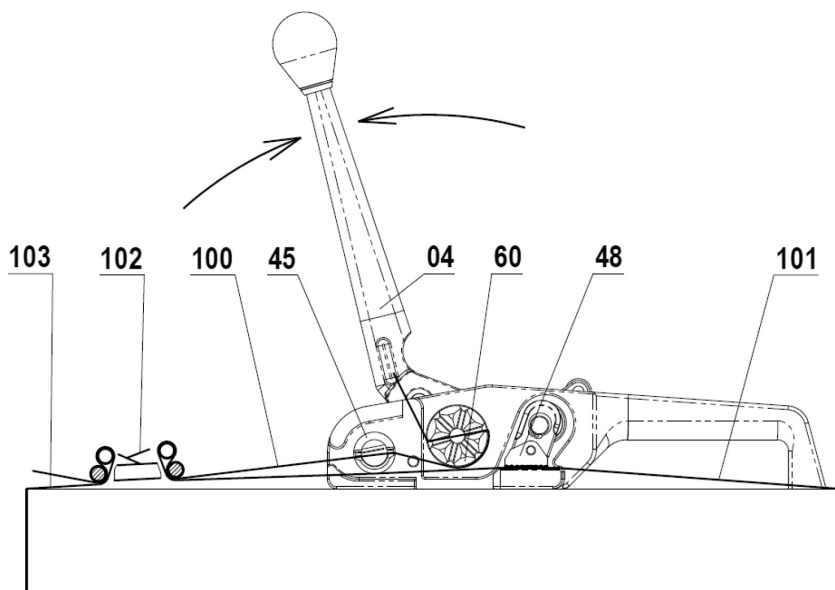

4. После достижения требуемого натяжения лента готова к отрезанию. Прижмите вниз **Натяжную рукоятку 04** так, чтобы отрезать ленту и сдвиньте устройство вправо, чтобы высвободить ленту из-под **Прижимной пяты 48** так, как показано на Рис. 5. На этом операционный цикл завершен.

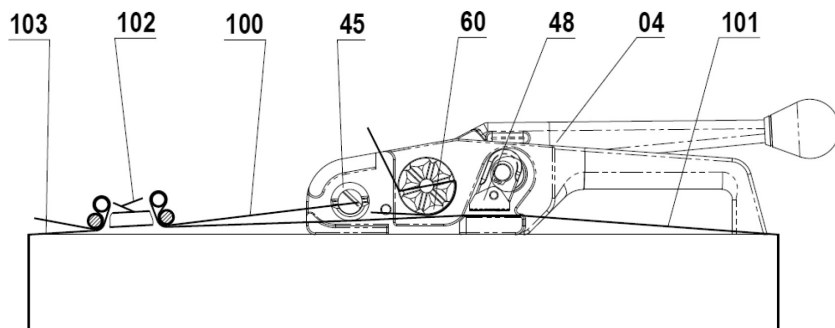

Рис. 5